

MANTENIMIENTO DE TALLER

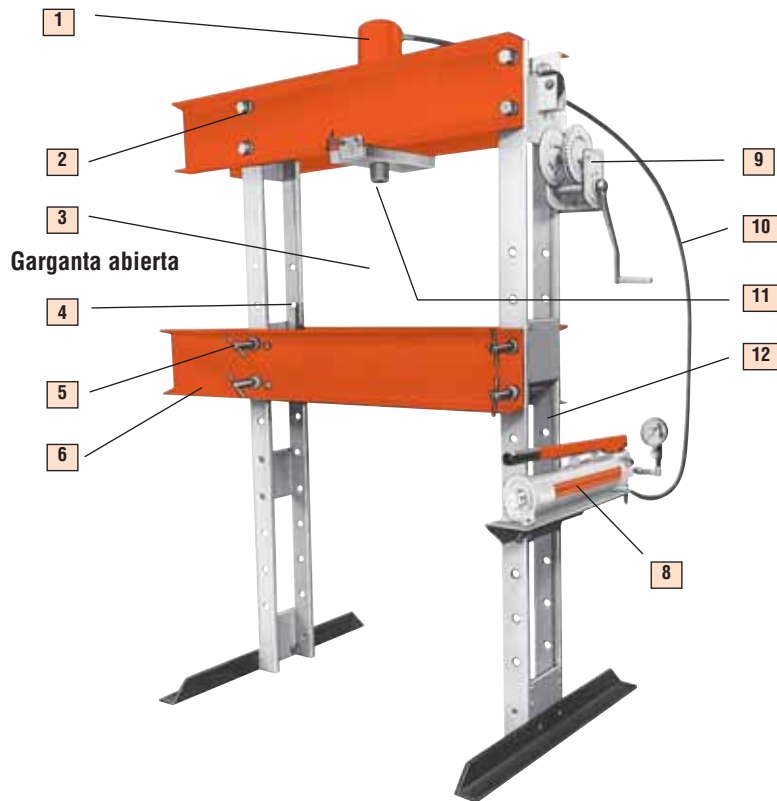

BENEFICIOS UNICOS DE PRENSAS POWER TEAM

TODAS LAS PRENSAS DE TALLER DISPONIBLES EN VERSION CE

1 FACTOR DE SEGURIDAD 2 A 1 en cilindros hidráulicos y cumplen las normas ASME B30.1. Los cilindros se retiran fácilmente para otras aplicaciones. Hay cilindros de acción simple o doble; válvula de alivio incorporada en cilindros de acción doble.

2 CAPACIDAD NOMINAL COMPLETA en el ancho del bastidor superior, incluso con el cabezal hacia un lado (sólo prensas de alto rendimiento).

3 MAYOR ÁREA DE TRABAJO que la mayoría de los modelos de la competencia.

4 PALANCA DE ALINEACIÓN para la sustitución fácil de clavijas después de levantar o bajar la placa de asiento.

5 ESTRECHA TOLERANCIA DE FABRICACIÓN que permite la distribución uniforme de la carga en las cuatro clavijas de aleación de acero, no dos como las de algunos competidores (sólo prensas de alto rendimiento).

6 DISEÑO DE GARGANTA ABIERTA en prensas de 25 toneladas que proporciona un área de trabajo adicional al montar el cilindro en la parte exterior y aprovechar así el bastidor C.

7 LOS BASTIDORES PUEDEN UTILIZARSE HORIZONTALMENTE para tareas de prensado en ejes extralargos (consulte la fotografía de la siguiente página).

8 BOMBAS HIDRÁULICAS ELÉCTRICAS, NEUMÁTICAS O MANUALES disponibles. Todas son bombas estándar Power Team. La válvula de alivio ajustable externamente por el operario para controlar con precisión la presión de servicio se incluye como estándar en todas las bombas eléctricas excepto en las series PE10 y PE17

Interruptor manual de 12-24 voltios para control remoto en bombas equipadas con válvulas solenoide.

9 AJUSTE DE LA PLACA DE ASIENTO POR UNA PERSONA.

La unidad del tomo eleva o desciende rápidamente la placa de asiento a la altura deseada. El mecanismo de autobloqueo del tomo evita que la placa de asiento caiga al soltar la palanca.

10 MANGUERA DE 9,5 MM DI en cilindros con muelle de retracción de prensas de uso pesado que facilita el retorno del cilindro haciéndolo hasta seis veces más

Posibilidad de prensado horizontal

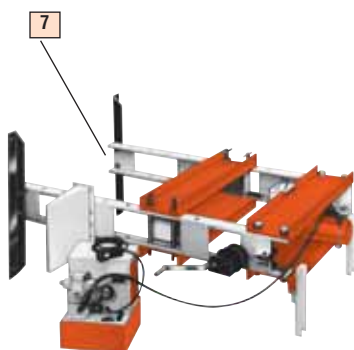

rápido que la manguera estándar de 6,4 mm DI.

11 APROXIMACIÓN RÁPIDA DEL CILINDRO gracias a bombas eléctricas, neumáticas o manuales de 2 velocidades.

12 MONTANTES MACIZOS, un 50% más resistentes que el hierro canalizado. El diseño de cuatro postes permite tener un lado abierto para cargar fácilmente material largo.

NOTA: ciertas características no se aplican a las prensas Power Team de 10 toneladas, de placa de asiento de rodillos o económicas.

NOTA: algunas aplicaciones de prensa pueden requerir protección. Debido a la multitud de usos posibles de la prensa, es imposible diseñar una protección que cubra las necesidades de cada cliente. El usuario final deberá proporcionar su propia protección según lo exija cada situación.

INFORMACIÓN DE SEGURIDAD IMPORTANTE:

Power Team ofrece cubiertas de protección que pueden servir para evitar lesiones a los usuarios si se rompiera alguna pieza. Power Team recomienda utilizar estas cubiertas de protección para todas las aplicaciones de empuje, extracción, prensado y elevación. Si desea más información, consulte la página 207.

Página
... 126
BASTIDOR C



Página
... 127
BASTIDOR H
25-55 TONELADAS



Página
... 130
BASTIDOR H
100-200 TONELADAS



Página
... 132
BASTIDOR H
80-200 TONELADAS
CAMA RODANTE



Página
... 134
ACCESORIOS



Página
... 136
GRÚAS DE SUELO
MOVILES



Página
... 137
ROTORES DE
CARGA



Prensa de taller BASTIDOR C

25 toneladas
Prensa

EQUIPOS DE TALLER

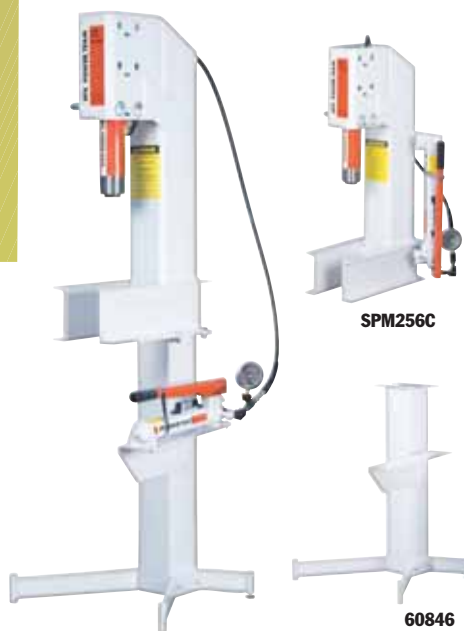

- Pueden montarse en banco o en una base de pedestal opcional.
- La versión montada en banco requiere menos de 1,4 m² de espacio; en pedestal opcional, sólo se necesitan 0,4 m² de espacio de suelo.
- El diseño de Garganta abierta facilita la carga y descarga.
- El cabezal del cilindro se ajusta a tres cómodas posiciones de trabajo, proporcionando hasta 514 mm de "luz".
- El cilindro hidráulico proporciona una carrera de 159 mm y es impulsado por una bomba manual P59 de dos velocidades.
- **Base de pedestal n° 60846** – proporciona una base estable para SPM256C. Incluye un soporte para montar la bomba en el lateral de la prensa de pedestal. Peso 34,5 kg.

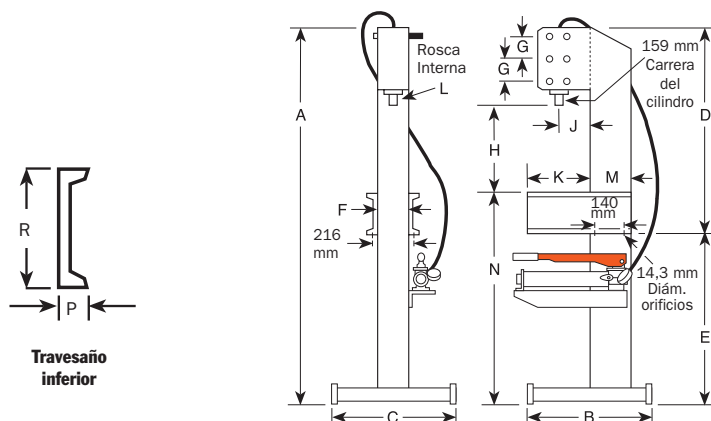

DIMENSIONES

A	B	C	D	E	F	G	H	J	K	L	M	N	P	R	Espacio de suelo
(mm)	(mm)	(mm)	(mm)	(mm)	(mm)	(mm)	(cil. retraído, mm)	(mm)	(mm)	(pulg.)	(mm)	(mm)	(mm)	(mm)	(mm)
1.972	622	610	1.057	914	152	127	260, 387, 514	165	318	1 ¹ / ₂ – 16	203	1.092	51	178	610 x 622

CE

INFORMACIÓN DE PEDIDOS

Capacidad (Tm)	Tipo de cil. usado	Carrera (mm)	Modelo cilindro	N° pedido	Velocidad** Avance	Prensado	Tipo de bomba	Modelo de bomba	Peso prod. (kg)
25	Acción simple	159	C256C	SPM256C*	3,3 mm/carrera	0,8 mm/carrera	Manual	P59	108

* SPM256C no incluye la base de pedestal n° 60846.
 ** Rendimiento típico basado en las especificaciones de la bomba.
 Las velocidades reales pueden variar con las condiciones de funcionamiento.

Prensa de taller BASTIDOR H

10 toneladas
Prensa de banco/suelo

- Ideal para pequeños trabajos de prensa; reparación de motores pequeños, inducidos, retirada e instalación de engranajes, cojinetes y otras piezas de ajuste a presión.
- La prensa de banco tiene 391 x 457 mm de área de trabajo; la altura de la placa de asiento de la prensa de suelo es ajustable de 127 mm a 1.041 mm con "luz" horizontal de 553 mm.
- Opciones de fuente de potencia: bomba manual de una velocidad, eléctrica/hidráulica o neumática/hidráulica.
- Medidores hidráulicos, mangueras y empalmes incluidos.



SP1010A



SPM1010

CE

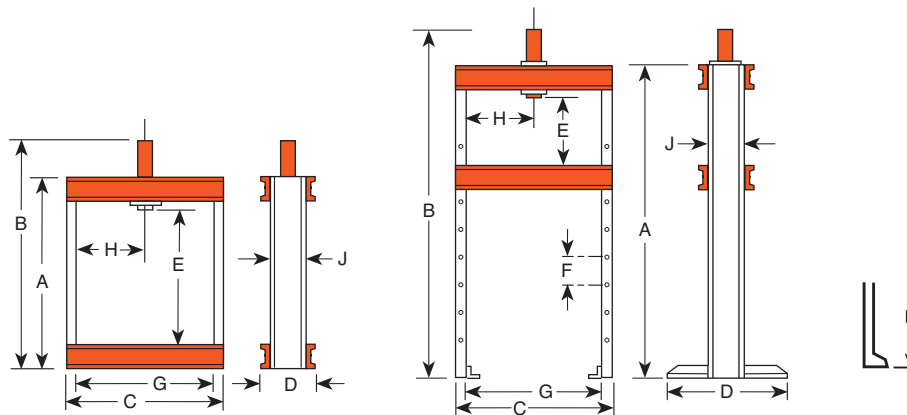

DIMENSIONES

Bastidor	A (mm)	B (mm)	C (mm)	D (mm)	E (mm)	F (mm)	G (mm)	H (mm)	J (mm)	K (mm)	L (mm)	Espacio de banco (mm)	Espacio de banco (mm)
Banco	622	841	641	182	391	—	559	279	102	40	102	182 x 641	—
Suelo	1.499	1.718	641	711	127-1.041	152	559	63,5-470*	102	40	102	—	711 x 730

*Movimiento lateral del cabezal

INFORMACIÓN DE PEDIDOS

Bastidor	Cap. (Tm)	Tipo de cil. usado	Carrera (mm)	Modelo de cilindro	Nº pedido	Velocidad (mm/min.)†††	Tipo de bomba	Modelo de bomba †	Peso (kg)
222481 Banco	10	Acción simple	257	C1010C	SPM1010	1,5 mm/carrera	Manual	P55	41,2
222480 Suelo	10	Acción simple	257	C1010C	SPH1010	1,5 mm/carrera	Manual	P55	77,5
222480 Suelo	10	Acción simple	257	C1010C	SPE1010	55,7	Eléc. ††	PE172-E220	79,3
222480 Suelo	10	Acción simple	257	C1010C	SP1010A	93,7	Neumática	PA9H	78,1
222480 Suelo	10	Acción doble	254	RD1010	SPE1010D	55,7	Eléc. ††	PE174-E220	87,0

† Bombas neumáticas/hidráulicas opcionales a pedido.

†† La posición de "avance" mantiene la presión si se apaga el motor. La posición "Retroseso" hace avanzar el cilindro cuando el motor está en marcha y lo hace retroceder cuando se apaga.

††† Rendimiento típico basado en las especificaciones de la bomba de 7 bares y 700 bares. Las velocidades reales pueden variar con las condiciones de funcionamiento.

ACCESORIOS DE PRENSA

Páginas 134 - 135

Prensa BASTIDOR H

Prensas Garganta abierta
y Económica de
25 toneladas

EQUIPOS DE TALLER

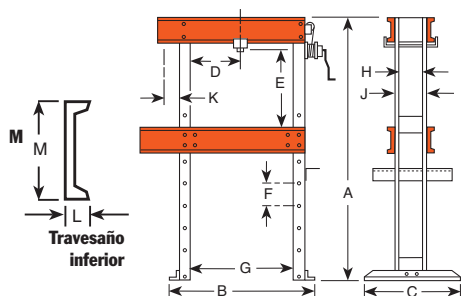

La opción Garganta abierta permite montar el cilindro en el exterior del bastidor de la prensa para una extracción más rápida de cojinetes y otras piezas.

PRENSAS GARGANTA ABIERTA

- Su diseño permite su uso como prensa de bastidor "H" y bastidor "C"; el cilindro puede montarse en la extensión del bastidor para realizar trabajos que no caben entre los montantes.
- Los modelos de prensa Garganta abierta también están disponibles con control remoto para permitir al operario ver el trabajo desde cualquier ángulo y controlar plenamente el recorrido del pistón del cilindro.
- Pueden aplicarse cargas de prensa descentrada de capacidad completa en todo el ancho del bastidor.

PRENSAS ECONÓMICAS

- Robusta aunque de precio razonable. Realiza muchas tareas de "prensa grande", y es perfecta para muchos de los trabajos "intermedios" cotidianos (nota: longitud de carrera limitada a 159 mm en modelo económicos).

CARACTERÍSTICAS DE LAS PRENSAS GARGANTA ABIERTA Y ECONÓMICAS

- Altura de la placa de asiento de la prensa fácilmente ajustable con torno. La placa de asiento no se cae al soltar la palanca.
- Opciones de potencia para el avance del cilindro rápido: bomba manual hidráulica de dos velocidades, eléctrica/hidráulica o neumática/hidráulica.

ESPECIFICACIONES ELÉCTRICAS DE LA BOMBA

Serie PE17 – 0,37 kW, 220 V, 50 Hz, monofásica.

CE

DIMENSIONES

A (mm)	B (mm)	C (mm)	D* (mm)	E (mm)	F (mm)	G (mm)	H (mm)	J (mm)	K (mm)	L (mm)	M (mm)	Espacio de suelo (mm)
1.727	1.092	711	76-737	175-1.102	114	813	140	165	178	64	203	1.092 x 711

*Movimiento lateral del cabezal

INFORMACIÓN DE PEDIDOS

Cap. (Tm)	Tipo de cil. usado	Carrera (mm)	Modelo de cilindro	Nº pedido	Velocidad (mm/min.)†††	Avance	Prensado	Tipo de bomba	Tipo de válvula	Modelo de bomba ‡	Peso prod. (kg)
Prensas "Garganta abierta"											
25	Acción simple	362	C2514C	SPA2514	249		30	Neumática	Pedal 2 vías	PA6	309
25	Acción simple	362	C2514C	SPM2514	12,4 mm/carrera	0,8 mm/carrera	Manual	Cargar - Liberar		P159	314
25	Acción simple	362	C2514C	SPE2514	1.184		84	Eléc.	2 vías††	PE172-E220	301
25	Acción simple	362	C2514C	SPE2514S	1.321		102	Eléc.	3 vías†	PE172S-E220	344
25	Acción doble	362	RD2514	SPE2514DS	1.321		102	Eléc.	4 vías†	PE174S-E220	357
Prensas "Económicas"											
25	Acción simple	159	C256C	SPA256	249		30	Neumática	Pedal 2 vías	PA6	197
25	Acción simple	159	C256C	SPM256	3,0 mm/carrera	0,8 mm/carrera	Manual	Cargar - Liberar		P59	205
25	Acción simple	159	C256C	SPE256	1.184		84	Eléc.	2 vías††	PE172-E220	210

† Válvula solenoide con interruptor manual de mando a distancia de 12 V.

†† Mantiene la presión con el motor apagado. También tiene un ajuste de descarga automática. Incluye un control remoto de motor de 3,1 m.

††† Rendimiento típico basado en las especificaciones de la bomba de 7 bares y 700 bares. Las velocidades reales pueden variar con las condiciones de funcionamiento.

‡ Bomba estándar con prensa. Se pueden sustituir otras bombas Power Team. dBA en vacío y 700 bares: PE172-67/81 dBA; medidos a una distancia de 0,9 m, desde todos los lados.

- Prensa descentrada completa a plena capacidad nominal en todo el ancho del bastidor superior sin combarse ni doblarse.
- La "luz" máxima es de 1.067 x 914 mm y facilita la colocación de piezas voluminosas.
- La altura de la placa de asiento de la prensa se ajusta fácilmente con un torno; el freno de fricción impide que la placa de asiento caiga y que la palanca gire al soltarla.
- Las prensas con cilindro de acción simple ofrecen como opción una bomba manual de dos velocidades, eléctrica/hidráulica o neumática/hidráulica. Los modelos con cilindro de doble acción tienen una bomba eléctrica/hidráulica.
- Los modelos de prensa con control remoto permiten al operario ver el trabajo desde cualquier ángulo y controlar plenamente el recorrido del pistón del cilindro.
- La prensa puede utilizarse horizontalmente para aplicaciones especiales (con patas de soporte suministradas por el usuario).

Prensa BASTIDOR H

Prensas 55 toneladas

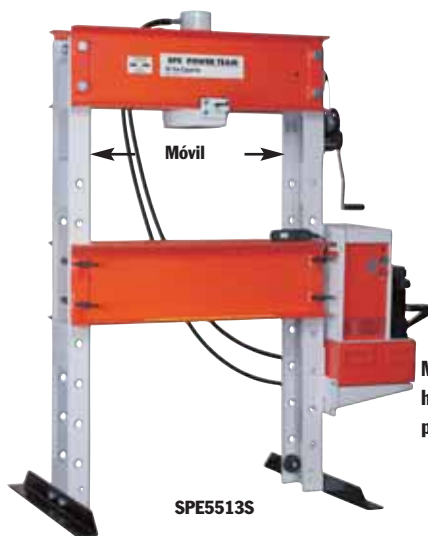

Medidor hidráulico y empalmes hidráulicos incluidos con las prensas.

SPE5513S



SF50

Nº SF50 – Accesorios de enderezado para uso con prensas de taller de 55 toneladas o de placa de asiento de rodillos de 80 toneladas (2 cada una). Peso 47,2 kg. **No forman parte de la prensa y se piden por separado.**

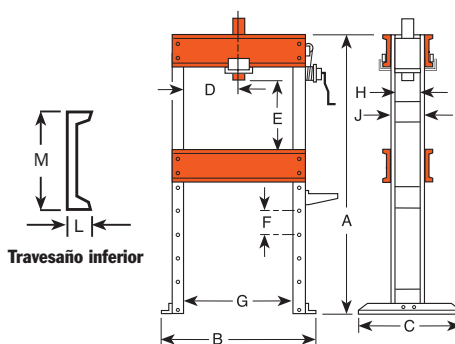

CE

EQUIPOS DE TALLER

DIMENSIONES

A (mm)	B (mm)	C (mm)	D* (mm)	E (mm)	F (mm)	G (mm)	H (mm)	J (mm)	L (mm)	M (mm)	Espacio de suelo (mm)
1.829	1.232	914	83-832	152-1.067	152	914	171	203	76	305	1.232 x 914

*Movimiento lateral del cabezal

INFORMACIÓN DE PEDIDOS

Cap. (Tn)	Tipo de cil. usado	Carrera (mm)	Modelo de cilindro	Nº pedido	Velocidad (mm/min.)†††		Tipo de bomba	Tipo de válvula	Modelo de bomba‡	Peso prod. (kg)
					Avance	Prensado				
55	Acción simple	159	C556C	SPA556	114	12,7	Neumática	Pedal 2 vías	PA6	318
55	Acción simple	159	C556C	SPM556	5,8 mm/carrera	0,4 mm/carrera	Manual	Cargar - Liberar	P159	323
55	Acción simple	337	C5513C	SPM5513	18,9 mm/carrera	0,7 mm/carrera	Manual	2 vías	P460	435
55	Acción simple	159	C556C	SPE556	551	38	Eléc.	2 vías††	PE172-E220	333
55	Acción simple	337	C5513C	SPE5513	551	38	Eléc.	2 vías††	PE172-E220	444
55	Acción simple	337	C5513C	SPE5513S	620	48	Eléc.	3 vías†	PE172S-E220	478
55	Acción doble	333	RD5513	SPE5513D	551	38	Eléc.	4 vías	PE174-E220	450
55	Acción doble	333	RD5513	SPE5513DS	1.679	137	Eléc.	4 vías†	PE554S-E220	505

* El bastidor se entrega montado.

† Válvula solenoide con interruptor manual de mando a distancia de 24 V.

†† Mantiene la presión con el motor apagado. También tiene un ajuste de descarga automática. Incluye un control remoto de motor de 3,1 m.

††† Rendimiento típico basado en las especificaciones de la bomba de 7 bares y 700 bares. Las velocidades reales pueden variar con las condiciones de funcionamiento.

‡ Bomba estándar con prensa. Se pueden sustituir otras bombas Power Team. dBA en vacío y 700 bares: PE172-67/81; medidos a una distancia de 0,9 m, desde todos los lados.

Prensas DE BASTIDOR H

Prensas 100 toneladas

EQUIPOS DE TALLER



N° SF150 – Accesorios de enderezado para uso con prensas de taller de 100 toneladas y prensas de placa de asiento de rodillos de 100, 150 y 200 toneladas (2 cada una). Peso 89 kg. **No forman parte de la prensa y se piden por separado.**

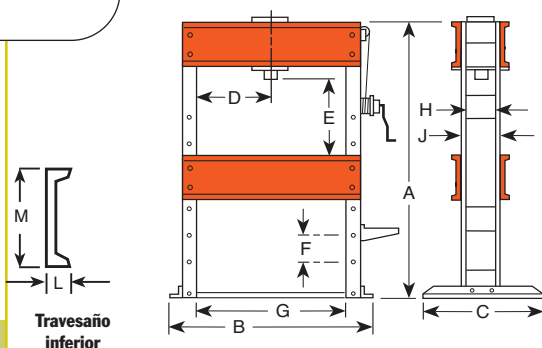

DIMENSIONES

A (mm)	B (mm)	C (mm)	D* (mm)	E (mm)	F (mm)	G (mm)	H (mm)	J (mm)	L (mm)	M (mm)	Espacio de suelo (mm)
1.962	1.626	914	178-1.092	51-1.067	203	1.270	203	254	86	381	914 x 1.988

*Movimiento lateral del cabezal

INFORMACIÓN DE PEDIDOS

Cap. (Tm)†	Tipo de cil. usado	Carrera (mm)	Modelo de cilindro	N° pedido	Velocidad (mm/min.)†† Avance	Prensado	Tipo de bomba	Tipo de válvula	Modelo de bomba‡	Peso (kg)
100	Acción simple	260	C10010C	SPM10010	9,0 mm/ carrera	0,3 mm/ carrera	Manual	3 vías	P460	769
100	Acción simple	260	C10010C	SPE10010	889	74	Eléc.	3 vías	PE552-E220	813
100	Acción simple	260	C10010C	SPE10010R	292	20	Eléc.	2 vías	PE172-E220	766
100	Acción doble	333	RD10013	SPE10013DS	889	147	Eléc.	4 vías*	PQ1204SE380	854

† El bastidor se entrega montado. *Válvula solenoide con interruptor manual de mando a distancia de 24 V.

†† Rendimiento típico basado en las especificaciones de la bomba de 7 bares y 700 bares. Las velocidades reales pueden variar con las condiciones de funcionamiento.

‡ Bomba estándar con prensa. Se pueden sustituir otras bombas Power Team.

dBA en vacío y a 700 bares: PE172—67/81; PQ120—73/78. Medidos a una distancia de 0,9 m, desde todos los lados.

- El cabezal de trabajo del cilindro se desliza a lo largo del bastidor superior sobre rodillos y se bloquea para trabajos de prensa descentrada. Puede utilizarse horizontalmente para aplicaciones especiales de prensa con soportes suministrados por el usuario.
- La placa de asiento de la prensa se levanta y baja mediante el torno que se bloquea para la inserción de las clavijas de retención de la placa de asiento. El travesaño superior puede bajarse 203 mm para conseguir una posición cómoda en trabajos repetitivos.
- Generosa "luz" de 1.067 x 1.270 mm que permite colocar piezas voluminosas; los montantes están colocados de forma que es fácil introducir lateralmente barras o ejes para enderezar o doblar.
- Opción de cilindro de acción simple o doble. Opciones de bomba hidráulica: bomba manual de 2 velocidades con gran depósito de 7,6 l, bomba PE172 eléctrica/hidráulica o bomba eléctrica/hidráulica "silenciosa" serie "PQ" con bajo nivel de ruido.



Medidor hidráulico y empalmes hidráulicos incluidos con las prensas.

ESPECIFICACIONES ELÉCTRICAS DE LA BOMBA

Serie PE17 – 0,37 kW, 220 V, 50 Hz, monofásica. También disponible en 115 V, 60 Hz (quitar sufijo "-220" del n° de pedido).

Serie PQ120 – 2,24 kW, 380 V, 50 Hz, trifásica.

CE

- Con una altura de 2,3 m, estos gigantes efectúan trabajos realmente grandes. Puede utilizarse horizontalmente para aplicaciones especiales de prensa con soportes suministrados por el usuario.
- El cabezal de trabajo tiene un amplio recorrido horizontal; el robusto bastidor soporta una carga de capacidad nominal completa a lo largo del ancho del bastidor.
- El mecanismo del torno permite colocar fácilmente la placa de asiento y se bloquea para insertar las clavijas de retención. El travesaño superior puede bajarse 279 mm para conseguir una posición cómoda en trabajos repetitivos.
- Los montantes están colocados de forma que es fácil introducir lateralmente barras o ejes para enderezar o doblar.
- La aproximación rápida del cilindro la proporciona la bomba "silenciosa" eléctrica/hidráulica PQ1204S. Tiene un interruptor manual de control remoto, que permite al operario ver el trabajo desde cualquier ángulo y controlar el recorrido del pistón del cilindro.

ESPECIFICACIONES ELÉCTRICAS DE LA BOMBA

Serie PQ120 – 2,24 kW, 380 V, 50 Hz, trifásica.



Medidor hidráulico y empalmes hidráulicos incluidos con las prensas.

Prensas DE BASTIDOR H

Prensas 150-200 toneladas

CE

EQUIPOS DE TALLER

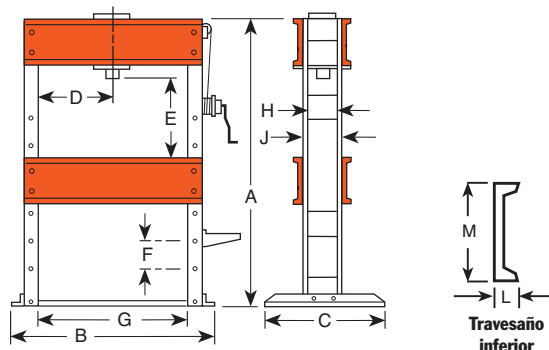

DIMENSIONES

A (mm)	B (mm)	C (mm)	D* (mm)	E (mm)	F (mm)	G (mm)	H (mm)	J (mm)	L (mm)	M (mm)	Espacio de suelo (mm)
2.286	1.803	1.118	279-991	228-1.111	279	1.270	318	381	105	457	1.117 x 1.803

*Movimiento lateral del cabezal

INFORMACIÓN DE PEDIDOS

Capacidad (Tm)†	Tipo de cil. usado	Carrera (mm)	Modelo de cilindro	Nº pedido	Velocidad (mm/min.)††	Tipo de bomba	Tipo de válvula	Modelo de bomba***	Peso (kg)
150	Acción doble	333	RD15013	SPE15013DS	610	99	Eléctrica	4 vías** PQ1204S-E380	1.366
200	Acción doble	333	RD20013	SPE20013DS	457	74	Eléctrica	4 vías** PQ1204S-E380	1.484

† El bastidor se entrega montado.

†† Rendimiento típico basado en las especificaciones de la bomba de 7 bares y 700 bares. Las velocidades reales pueden variar con las condiciones de funcionamiento.

** Válvula solenoide con interruptor manual de mando a distancia de 24 V.

*** Bomba estándar con prensa. Se pueden sustituir otras bombas Power Team. dBA en vacío y 700 bares: 73/78, medida a 0,9 m de distancia, en todos los lados.

ACCESORIOS DE PRENSA

Páginas 134-135

Prensa de cama rodante

80-200 toneladas
Bastidor H

CE



EQUIPOS DE TALLER

Accesorios de enderezado de altas prestaciones



N° SF50 – Accesorios para uso con prensas de placa de asiento de rodillos de 80 toneladas o prensas de taller de altas prestaciones de 55 toneladas (2 cada una). Peso 47,2 kg. **No forman parte de la prensa y se piden por separado.**



N° SF150 – Accesorios para uso con de placa de asiento de rodillos de 100, 150 y 200 toneladas y prensas de taller de 100 toneladas sólo (1 par). Peso 89 kg. **No forman parte de la prensa y se piden por separado.**

- Diseño de cama rodante de rodillos original patentado. La placa de asiento se desliza hacia afuera para facilitar la carga y descarga con una grúa u otro dispositivo de elevación.
- El cabezal de trabajo móvil se desliza fácilmente de un lado al otro para conseguir una capacidad de carga descentrada completa en todo el ancho del bastidor superior.
La "luz" es de 1.283 x 1.524 mm para los modelos de 80 y 100 toneladas; de 1.302 x 1.625 mm para las prensa de 150 y 200 toneladas.
- La aproximación rápida del cilindro de doble acción, de 334 mm de carrera, la proporciona la bomba "silenciosa" eléctrica/hidráulica PQ1204S con interruptor manual del control remoto. El operario puede ver el trabajo desde cualquier ángulo y controlar el recorrido del pistón del cilindro.

CARACTERÍSTICAS DE LA PRENSA:

- **Diseño de cama rodante de rodillos** – La cama se desliza hacia dentro o hacia fuera para facilitar y agilizar la carga y descarga.
- **Ancho ajustable de la cama inferior** – Para equilibrar y centrar de forma segura trabajos pesados. Afloje los pernos de ajuste para ajustar la placa de asiento de 102 a más de 686 mm. Consulte la dimensión "H".
- **Cabezal de trabajo móvil** – Para trabajos de prensado descentrado, el cabezal de trabajo se mueve sobre los cojinetes a lo largo del travesaño superior. Las prensas pueden usarse a plena capacidad, independientemente de la posición del cabezal.
- **Mecanismo de elevación** – Simplemente gire la manivela para subir o bajar el travesaño superior. El mecanismo de tornillo sube o baja ambos lados de manera uniforme (un motor de taladro

de 12,7 mm de altas prestaciones puede sustituir la manivela para el ajuste automático). Cuatro clavijas de fijación sujetan el travesaño en su lugar para el prensado.

- **Accesorios opcionales de enderezado de altas prestaciones** – Facilita los trabajos de enderezado con una precisión de 0,1 mm. Los rodillos están montados sobre cojinetes de bolas y la palanca sube o baja para girar con facilidad el trabajo.

ESPECIFICACIONES ELÉCTRICAS DE LA BOMBA

Serie PQ120 – 2,24 kW, 380 V, 50 Hz, trifásica.

NOTA: Pueden obtenerse distintas opciones de tensión y válvulas sustituyendo ciertas bombas de las series PA, PE o PQ. Consulte a la fábrica.



RB10013S

Medidor hidráulico y empalmes hidráulicos incluidos con las prensas.

Móvil



Tornillo de elevación y clavijas de fijación para que una sola persona pueda levantar el travesaño.



Los cojinetes permiten colocar la placa de asiento fácilmente y sin problemas.



La palanca baja la placa de asiento para presar y la sube para rodar.



El cilindro se mueve con facilidad por toda la anchura del travesaño superior.

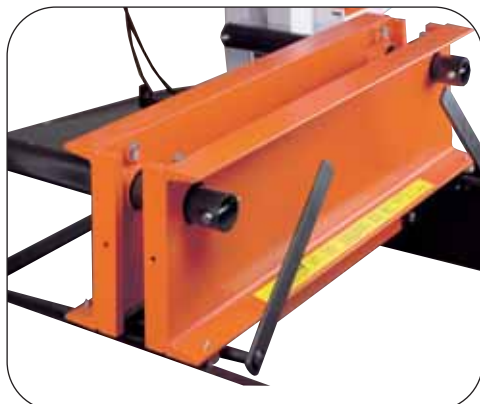

La anchura se ajusta desde 102 mm a más de 686 mm; se sujeta con pernos de fijación.

CE

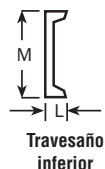
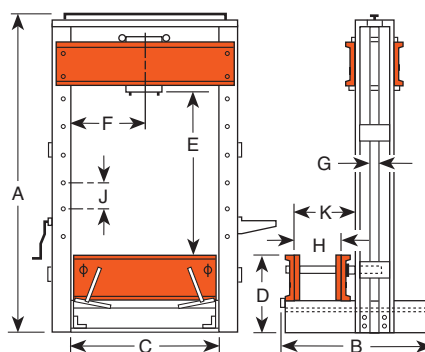

Travesaño inferior

EQUIPOS DE TALLER

DIMENSIONES

Cap. (Tm)	A (mm)	B (mm)	C (mm)	D (mm)	E (mm)	F (mm)	G (mm)	H (mm)	J (mm)	K (mm)	L (mm)	M (mm)	Espacio de suelo (mm)
80	2.861	1.632	1.283	686	305-1.524	368-914	76,2	102-692	203	927	86	381	1.632-1.537
100	2.861	1.632	1.283	686	305-1.524	368-914	76,2	102-692	203	927	86	381	1.632-1.537
150	3.131	1.734	1.302	762	229-1.626	352-949	76,2	102-689	279	946	105	457	1.734-1.607
200	3.131	1.734	1.302	762	229-1.626	352-949	76,2	102-689	279	946	105	457	1.734-1.607

INFORMACIÓN DE PEDIDOS

Capacidad (Tm)†	Tipo de cil. usado	Carrera (mm)	Modelo de cilindro	Nº pedido	Velocidad (mm/min.)††	Avance	Prensado	Tipo de bomba	Tipo de válvula	Modelo de bomba‡	Peso (kg)
80	Acción doble	333	RD8013	RB8013S	1.168	190	190	Eléc.	4 vías*	PQ1204S-E380	1.307
100	Acción doble	333	RD10013	RB10013S	889	147	147	Eléc.	4 vías*	PQ1204S-E380	1.334
150	Acción doble	333	RD15013	RB15013S	610	99	99	Eléc.	4 vías*	PQ1204S-E380	2.019
200	Acción doble	333	RD20013	RB20013S	457	74	74	Eléc.	4 vías*	PQ1204S-E380	2.059

* Válvula solenoide con interruptor manual de mando a distancia de 24 V.

† El bastidor se entrega montado.

‡ Bomba estándar con prensa. Se pueden sustituir otras bombas Power Team. dBA en vacío y 700 bares: PQ120-73/78; medida a 0,9 m de distancia, en todos los lados.

†† Rendimiento típico basado en las especificaciones de la bomba de 7 bares y 700 bares. Las velocidades reales pueden variar con las condiciones de funcionamiento.

Prensa de taller ACCESORIOS

EQUIPOS DE TALLER

Juego para retirar/installar neumáticos de caucho

Ahora hay una forma fácil de prensar neumáticos macizos de caucho. TPP200 utiliza placas en lugar de anillos combinados para sacar una llanta de un neumático antiguo e introducirla en uno nuevo. Las placas están apiladas de forma que ninguna es 50,8 mm más pequeña que la que tiene debajo para impedir que se doblen. Pueden utilizarse en cualquier prensa Power Team con 55 toneladas de capacidad o más. NOTA: muchos neumáticos requieren 100 toneladas de fuerza o más, dependiendo de su tamaño y su estado. Estas placas soportan una fuerza máxima de 150 toneladas.

N° TPP200 – Juego de placas para prensar neumáticos. Incluye 13 placas de prensa, adaptador de empuje espaciador y placa de asiento de prensa. Para utilizar con neumáticos macizos de caucho de 102 mm a 451 mm DI.

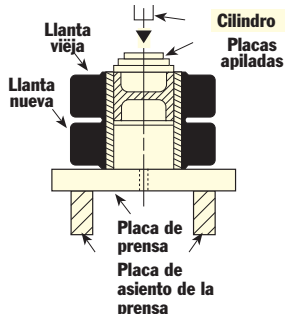

Introduciendo una llanta en el nuevo neumático con una prensa Power Team.

Juego n° TPP200



TBP1622
406 x 559 x 50,8 mm



TPP1 – TPP13
98,4 x 448 x 19,1 mm



TPS6
95,3 x 152,4 mm

N° pedido	Juego n° TPP200, DI tamaño neum. (mm)	DE placa (mm)
TPP1	102	98,4
TPP2	127	123,8
TPP3	152,159	149,2
TPP4	165	161,9
TPP5	203	200
TPP6	254	250,8
TPP7	267	263,5
TPP8	286	282,6
TPP9	305,308	301,6
TPP10	356	352,4
TPP11	381	377,8
TPP12	406	403,2
TPP13	451	447,7
TPS6	Espaciador/ adaptador de empuje	82,6 x 152,4
TBP1622	Placa de asiento	406 x 559 x 51

ACCESORIOS DE PRESA, BLOQUES "V" Y ADAPTADORES ROSCADOS

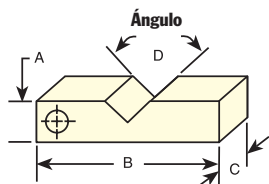

BLOQUES V (mm)

N° pedido	Ancho A (mm)	Longitud B (mm)	Grosor C (mm)	Ángulo D
1890	50,8	228,6	31,8	120°
1891	63,5	292,1	44,5	
1892	88,9	355,6	50,8	
1893	127	355,6	38,1	
207395	146,1	584,2	63,5	

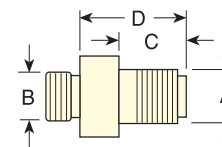

DIMENSIONES DEL ADAPTADOR ROSCADO

N° adaptador	A	B	C (mm)	D (mm)
38597	1- 8	1- 8	19,1	33,3
38953	1 1/4 - 7	1 1/2 -16	69,9	111,1
37368	1 5/8 - 5 1/2	—	42,9	63,5
43562	2 1/4 - 12	—	57,2	76,2
38954	1 5/8 - 5 1/2	1 1/2 - 8	82,6	106,4
43563	2 1/4 - 12	2 3/4 -12	57,2	81
46070	2 1/4 - 12	2 - 4 1/2	57,2	81

Juego de accesorios de prensa

Las prensas Power Team son aún más versátiles con uno de los siguientes juegos de accesorios. Estos juegos eliminan las instalaciones improvisadas. Muchos de ellos pueden utilizarse con extractores que usted ya tiene.



INFORMACIÓN DE PEDIDOS

Utilizar con prensa:	Nº pedido	A		C	D	E	F		G
		Placa de prensa de garganta en V	Bloques V				Adaptador de empuje	Adaptador roscado	
10 Tm	SPA10	1888	1890 (Par)	201923 eje de 12,7 mm diám.	201454 eje de 19 mm diám.	34806	Incluido en el juego	38597	38597
25 Tm	SPA25	1889	1891 (Par)	34510 eje de 19 mm diám.	34511 eje de 25,4 mm diám.	34807	Incluido en el juego	38953	38953
55 Tm	SPA55	—	1892 (Par)	34755 eje de 25,4 mm diám.	34756 eje de 31,8 mm diám.	34808	No incluido Pedir por separado	37368	38954
80/100 Tm	SPA100	—	1893 ** (Par)	—	—	36469 43562	No incluido Pedir por separado	43562 46070 ***	43563 46070
150/200 Tm	SPA200	—	207395 (Par)	—	44458 eje de 57,1 mm diám.	44457	Ninguno*	—	—

* Los adaptadores de empuje se enroscan directamente a los cilindros RD15013 y RD20013.

** Se recomiendan bloques V, nº 1893, para la prensa de placa de asiento de rodillos de 80 toneladas. No se recomiendan para la prensa de placa de asiento de rodillos de 100 toneladas.

*** Para la prensa de placa de asiento de rodillos de 80 toneladas.

NOTA: los accesorios de prensa individuales pueden solicitarse por separado.



PRECAUCIÓN: los adaptadores de empuje están diseñados para su uso con tamaños de eje específicos y, dependiendo del estado de los extremos del eje, el adaptador puede no soportar el tonelaje completo de la prensa. Utilice siempre una cubierta u otra protección adecuada al realizar tareas de prensado.

Grúas de suelo móviles

1.000-2.000 kg

EQUIPOS DE TALLER

Capacidad de 1.000 kg y 2.000 kg con opción de plegado para ahorrar espacio



La grúa se bloquea en posición cuando las ruedas se levantan.

FC2200



El vástago está bruñido y tiene una sólida chapa de cromo.

La válvula de descenso de carga proporciona un descenso controlado.

La bomba tiene una válvula de seguridad.

Patente de EE.UU. n° 3.367.512 Patentado en 1969 en Canadá

Patas ajustables

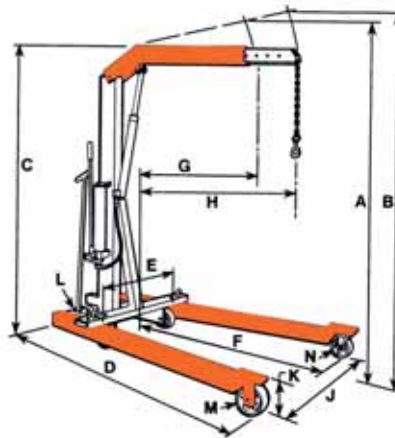

DIMENSIONES

	FC2200*	FC4400*
Cap., pluma ret. (kg)	1.000	2.000
Cap., pluma ext. (kg)	750	1.500
A Altura máx. pluma, ret. (mm)	2.718	2.819
B Altura máx. pluma, ext. (mm)	2.972	3.099
C Altura general, pluma horiz. (mm)	2.032	2.083
D Longitud general (mm)	2.108	2.261
E Ancho mín. garganta (mm)	610	635
F Longitud interior patas (mm)	1.372	1.461
G Alcance eficaz pluma, ret. (mm)	838	902
H Alcance eficaz pluma, ext. (mm)	1.219	1.238
J Ancho interior patas (mm)	610-914-1.219 (posición 3)	660-1.016-1.333 (posición 3)
K Altura de las patas (mm)	203	241
L Diám. rueda plataforma (mm)	127	127
M Diámetro ruedas (mm)	152	203
N Diámetro ruedas (mm)	152	152
Espacio de suelo, plegada (mm)	686 x 965	787 x 1.067
Altura, plegada (mm)	2.007	2.184

*El bastidor se entrega desmontado.

- Separación ajustable de las patas para evitar obstáculos; pluma telescópica para conseguir mayor alcance. Construcción robusta, sistema hidráulico fiable.
- La pluma se pliega por completo y las patas se doblan para conseguir un almacenamiento compacto.
- La bomba hidráulica manual de 2 velocidades proporciona un recorrido rápido de la pluma y un descenso controlado con precisión por el operario.
- Ruedas con cojinetes de rodillos y plataforma con dirección para facilitar la movilidad. Incluye cadena de elevación.

N° FC4400 – Grúa con 2.000 kg de capacidad, plegable, extensión de patas ajustable, cadena de elevación y bomba manual de 2 velocidades. Peso 293 kg.

Rotores de carga



"Inclinador" LR6000 2.720 kg de capacidad



LR2000
1.816 kg
cap.

LR4000
908 kg
cap.



Rotores de carga INCLINADORES

908-2.720 kg

- Para levantar o colocar componentes, las cadenas de elevación Power Team de gran resistencia son la opción correcta.
- Los Rotores de carga de alta resistencia, cuando se utilizan con una grúa o polea, reducen enormemente el tiempo y el esfuerzo necesarios.
- Un juego de tornillo sin fin y engranaje en el cabezal del Rotor de carga permite un ajuste rápido del ángulo del componente que se está manejando.
- Siempre que tenga que mover o colocar componentes grandes y pesados, nada le ayudará mejor y más rápidamente que el "inclinador" de 2.720 kg.

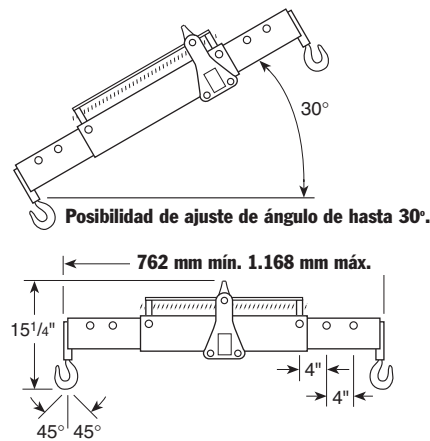

La longitud de trabajo es ajustable en tres posiciones, de 762 mm a 1.168 mm. El ángulo máximo de la cadena es de 45°.

INFORMACIÓN DE PEDIDOS

Capacidad (kg)	Nº pedido	Tamaño de la cadena (mm)	Longitud cadena con ganchos giratorios (mm)	Abertura de la anilla de elevación (mm)	Extremo de accionamiento Hex. (pulg.)	Desmultiplicación	Peso (kg)
2000	LR2000	6,4	1.422	31,8	5/8	34:1	4,1
4000	LR4000	7,9	1.650	44,5	5/8	82:1	10,4
6000	LR6000	7,9	1.650	41,3	5/8	82:1	33,1